

COMPRESORES DE TORNILLO ROTATIVO CON INYECCIÓN DE ACEITE

GX 2-7 EP
G 7-15 EL

Sustainable Productivity

Atlas Copco





EL COMPRESOR IDEAL PARA EMPRESAS PEQUEÑAS

Los compresores de Atlas Copco son conocidos por su fiabilidad y eficiencia. Por este motivo la serie G es, desde hace tiempo, la solución de aire preferida en pequeñas y medianas empresas. El GX 2-7 EP y el G 7-15 EL cumplen con todos los requisitos:

- Silencioso
- Eficiente
- Potente
- Fiable

ATLAS COPCO, CALIDAD SUPERIOR DESDE 1873

Atlas Copco se fundó en 1873 y tiene su sede en Estocolmo (Suecia). Desde hace más de un siglo somos líderes mundiales en tecnología de aire comprimido de alta calidad y seguimos elevando el listón con productos innovadores.



MONITORIZACIÓN AVANZADA

El nuevo controlador BASE del G 7-15 EL ofrece una monitorización y un control avanzados:

- Pantalla basada en iconos, ajustes de presión, lectura de temperatura.
- Horas de funcionamiento/horas de trabajo en carga.
- Avisos de servicio.
- La presión de salida se ajusta directamente en el controlador.
- Lectura de presión y temperatura de salida del elemento.

ELEMENTO DE COMPRESIÓN ROBUSTO Y EFICIENTE

El elemento de tornillo rotativo de Atlas Copco incrementa hasta el 3 % el aire libre suministrado en comparación con los modelos anteriores.



NUEVA SERIE G

La serie G de última generación cuenta con un potente elemento de tornillo rotativo de Atlas Copco y un avanzado controlador electrónico en el G 7-15 EL para hacer frente a las aplicaciones más exigentes.

FIABILIDAD INTEGRADA

- El elemento de tornillo rotativo patentado por Atlas Copco, garantiza un ciclo de trabajo del 100 %.
- Toda la unidad está diseñada para funcionar a temperaturas ambiente de hasta 46 °C/115 °F.

INSTALACIÓN SENCILLA

- Disponible en varias configuraciones, por ejemplo, con o sin secador incorporado y montado sobre bancada o depósito.
- Unas dimensiones extremadamente reducidas y la descarga del aire de refrigeración por la parte superior permiten su colocación contra una pared o en una esquina.



CERO PROBLEMAS, CERO PREOCUPACIONES



ALTA FIABILIDAD

- Ciclo de trabajo continuo del 100 %.
- Hasta 46 °C/115 °F de temperatura ambiente.



BAJO MANTENIMIENTO

- Fácil acceso para el mantenimiento.
- Componentes de calidad.



FUNCIONAMIENTO SILENCIOSO

- Elemento con accionamiento por correa.
- Niveles sonoros reducidos y baja vibración.



FULL-FEATURE (FF)

- Secador frigorífico integrado.
- Filtros de aire PD/DD en línea.



RESPETUOSO CON EL MEDIOAMBIENTE

- Consumo de energía reducido.
- Bajas emisiones de CO₂.

LA SERIE G DE
ATLAS COPCO

—
UN SOCIO
FIABLE

G 7-15 EL

RENDIMIENTO LÍDER DE LA INDUSTRIA

- Gracias al control todo/nada, el controlador del compresor conmuta automáticamente al modo de control óptimo para consumo de aire alto, bajo e intermitente.
- El mejor rendimiento de su clase, plena fiabilidad y bajo consumo de energía.



GX 2-7 EP

COMPACTO Y EFICIENTE

- Comparado con los compresores de pistón, el GX ofrece un consumo de energía reducido y una gran eficiencia.
- La tecnología de tornillo rotativo minimiza las vibraciones para un funcionamiento silencioso con la mínima inversión inicial.
- El control de arranque/parada estándar del GX 2-5 EP asegura que el compresor sólo consuma energía cuando se necesita aire comprimido. El GX 7 EP está equipado con el eficiente control todo/nada para ahorrar energía.



EXCELENCIA EN CALIDAD DE AIRE

El aire comprimido sin tratar contiene humedad, aerosoles y suciedad que pueden dañar el sistema y contaminar el producto final. Los compresores de la serie G de Atlas Copco proporcionan un aire limpio y seco que mejora la fiabilidad, evitando costosos tiempos de parada y protegiendo sus productos.

FULL-FEATURE CON SECADOR INTEGRADO

La versión Full-Feature cuenta con secador frigorífico integrado. Este secador enfría el aire comprimido y elimina la humedad antes de que entre en la red de aire. De esta forma, se evita la oxidación de las tuberías de aire y los daños en las herramientas neumáticas.

FILTROS DE AIRE

Para asegurar que el aire comprimido cumple los requisitos de calidad de aire necesarios en su aplicación, puede seleccionar filtros de aire PD/DD de diferentes grados.

DIAGRAMA DE FLUJO TÍPICO DEL G 7-15 EL FF

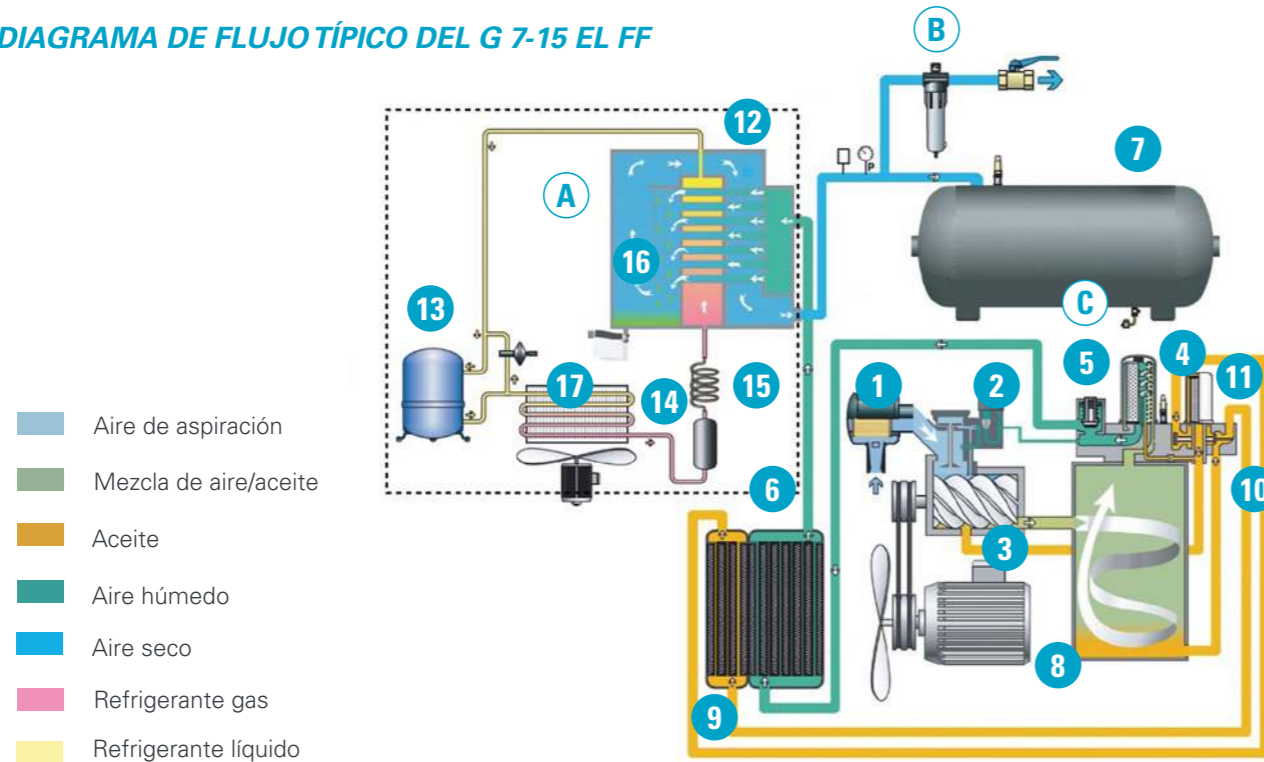

- Aire de aspiración
- Mezcla de aire/aceite
- Aceite
- Aire húmedo
- Aire seco
- Refrigerante gas
- Refrigerante líquido

FLUJO DE AIRE

- 1 Filtro de aire de aspiración
- 2 Válvula de aspiración
- 3 Elemento de compresión
- 4 Elemento separador de aceite
- 5 Válvula de presión mínima
- 6 Refrigerador posterior
- 7 Depósito de aire

FLUJO DE ACEITE

- 8 Depósito de aceite
- 9 Refrigerador de aceite
- 10 Bloque de válvula termostática
- 11 Filtro de aceite

FLUJO DE REFRIGERANTE

- 12 Evaporador
- 13 Compresor de refrigerante
- 14 Condensador
- 15 Tubo capilar
- 16 Separador de agua
- 17 Purgador electrónico automático

OPCIONES

- A Full-Feature
- B Filtro de aire de alta eficiencia PD
- C Purgador electrónico del depósito

ESPECIFICACIONES TÉCNICAS

Tipo de compresor	Presión máxima de trabajo		Capacidad FAD			Potencia instalada del motor		Nivel sonoro	Peso (kg/lb)*	
	bar(e)	psi	l/s	m³/h	cfm	kW	CV	dB(A)	Pack	Full Feature
VERSIÓN 50 Hz										
GX 2 EP	10	145	4,0	14,4	8,5	2,2	3	61	165/364	200/441
GX 3 EP	10	145	5,3	19,1	11,2	3	4	61	165/364	200/441
GX 4 EP	10	145	7,8	28,1	16,5	4	5	62	165/364	200/441
GX 5 EP	10	145	10,0	36,0	21,2	5,5	7,5	64	165/364	200/441
GX 7 EP	10	145	14,0	50,4	29,7	7,5	10	66	214/472	264/582
G 7 EL	7,5	109	20,7	74,6	43,9	7,5	10	65	245/540	314/692
	10	145	18,0	64,9	38,2	7,5	10	65	245/540	314/692
	13	189	13,9	50,1	29,5	7,5	10	65	245/540	314/692
G 11 EL	7,5	109	28,7	103,3	60,8	11	15	67	257/567	326/719
	10	145	24,0	86,5	50,9	11	15	67	257/567	326/719
	13	189	19,2	69,1	40,7	11	15	67	257/567	326/719
G 15 EL	7,5	109	32,4	116,7	68,7	15	20	67	276/594	338/746
	10	145	29,1	104,8	61,7	15	20	67	276/594	338/746
	13	189	22,8	82,1	48,3	15	20	67	276/594	338/746
VERSIÓN 60 Hz										
GX 2 EP	10,3	150	4,0	14,4	8,5	2,2	3	61	165/364	200/441
GX 4 EP	10,3	150	7,8	28,1	16,5	4	5	62	165/364	200/441
GX 5 EP	10,3	150	10,0	36,0	21,2	5,5	7,5	64	165/364	200/441
GX 7 EP	10,3	150	13,8	49,6	29,2	7,5	10	66	214/472	264/582
G 7 EL	7,4	107	21,2	76,3	44,9	7,5	10	67	245/540	314/692
	9,1	132	18,7	67,3	39,6	7,5	10	67	245/540	314/692
	10,8	157	16,4	59,1	34,8	7,5	10	67	245/540	314/692
	12,5	181	13,8	49,8	29,3	7,5	10	67	245/540	314/692
G 11 EL	7,4	107	28,1	101,3	59,6	11	15	68	257/567	326/719
	9,1	132	25,4	91,4	53,8	11	15	68	257/567	326/719
	10,8	157	23,0	82,9	48,8	11	15	68	257/567	326/719
	12,5	181	11,7	42,1	24,8	11	15	68	257/567	326/719
G 15 EL	7,4	107	33,1	119,3	70,2	15	20	68	276/594	338/746
	9,1	132	29,6	106,7	62,8	15	20	68	276/594	338/746
	10,8	157	27,3	98,4	57,9	15	20	68	276/594	338/746
	12,5	181	23,1	83,3	49,0	15	20	68	276/594	338/746

*Variante montada sobre depósito.
EP: electroneumático, EL: controlador BASE.
Tamaño del depósito de aire estándar, GX 2-7 EP: 200 l/60 gal, G 7-15 EL: 270 l/80 gal.

Rendimiento de la unidad medido de acuerdo con ISO 1217, última edición.
Nivel sonoro medio (variante Pack) medido de acuerdo con el código de prueba Pneurop/Cagi PN8NTC2; tolerancia 3 dB(A).

OPCIONES

Opciones disponibles	GX 2-7 EP	GX 2-7 EP FF	G 7-15 EL	G 7-15 EL FF
Refrigerador posterior integrado	-	-	O	✓
Separador de agua (se suministra suelto)	-	✓	O	✓
Purgador de agua con temporizador en el separador de agua (se suministra suelto)	-	-	O	-
Purgador con temporizador en el depósito de aire (solo montado sobre depósito)	O	O	O	O
Purgador de agua electrónico sin pérdida de energía en el separador de agua (se suministra suelto)	-	✓	O	✓
Purgador de agua electrónico sin pérdida de energía en el depósito de aire (500 l/120 gal, sólo montado sobre depósito)	O	O	O	O
Kit de filtro DD integrado	-	-	-	O
Kit de filtro PD de alto rendimiento integrado	-	O	-	O
Depósito de aire de 500 l/120 gal (solo montado sobre depósito)	-	-	O	O
Termostato tropical	-	-	O	O

✓ Estándar O Opcional - No disponible

DIMENSIONES

	L (mm)	An. (mm)	Al. (mm)
PACK MONTADO SOBRE BANCADA			
GX 2-7 EP	620	575/605*	975
G 7-15 EL	810/840*	590	1085
FULL-FEATURE MONTADO SOBRE BANCADA			
GX 2-7 EP	-	-	-
G 7-15 EL	1205/1235*	590	1085
PACK MONTADO SOBRE DEPÓSITO			
GX 2-7 EP	1420	575	1280
G 7-15 EL	1533	590	1332
FULL-FEATURE MONTADO SOBRE DEPÓSITO			
GX 2-7 EP	1420	575	1280
G 7-15 EL	1533	590	1332

*Longitud con rejilla de entrada.
**Las dimensiones de G 7-15 EL montado sobre depósito son 1935 x 590 x 1463 mm (L x An. x Al.) con un depósito de 500 litros y 1880 x 590 x 1463 mm (L x An. x Al.) con un depósito de 120 galones.

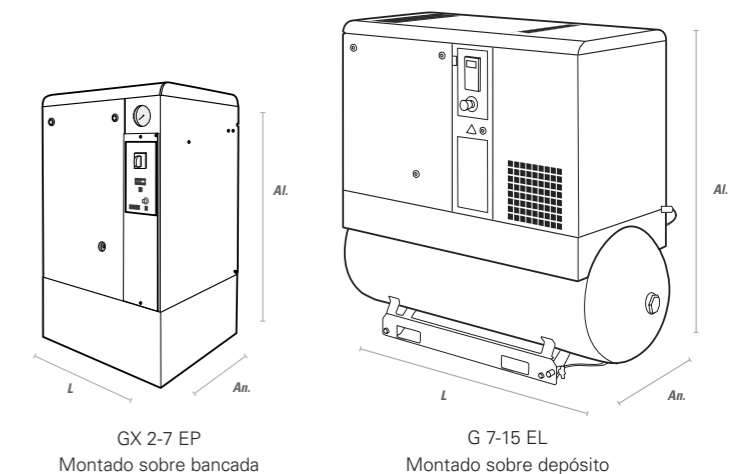

COMPROMETIDOS CON UNA PRODUCTIVIDAD RESPONSABLE

Permanecemos fieles a nuestra responsabilidad con nuestros clientes, con el medio ambiente y con las personas que nos rodean.

Nuestra labor resiste el paso del tiempo. Esto es lo que llamamos Productividad Responsable.



2935 4869 49 © 2016, Atlas Copco Airpower NV, Bélgica. Reservados todos los derechos.
Los diseños y las especificaciones están sujetos a modificaciones sin previo aviso ni obligaciones.
Lea todas las instrucciones de seguridad del manual antes del uso.

Atlas Copco